

男子予選リーグ 2015/10/7

※スコア-は若い番号が左側

<p>aブロック 寺泊中学校 CDコート</p>	<p>60 (14-4, 20-7, 19-8, 7-13) 32 青葉台 61 (20-4, 16-4, 17-4, 8-10) 22 寺泊 C1 中之島 C3 68 (11-10, 17-9, 16-14, 24-19) 52 南 D3 宮内 C5 66 (11-7, 18-8, 11-9, 26-0) 24 ③ D1 ④ 42 (11-12, 11-3, 14-13, 6-6) 34 宮内 aブロック1位 61 (15-11, 20-7, 14-9, 12-6) 33 青葉台 宮内</p>
<p>bブロック 南部体育館 ABコート</p>	<p>66 (23-5, 6-8, 18-3, 19-0) 16 旭岡 70 (10-10, 21-5, 17-1, 22-16) 32 江陽 A1 東北 A3 25 (7-12, 6-7, 10-17, 2-10) 46 三島 A4 秋葉 A5 33 (6-17, 6-16, 10-9, 11-13) 55 ⑦ A2 ⑧ ⑨ 56 (19-6, 18-8, 10-8, 9-13) 35 秋葉 bブロック1位 67 (19-4, 25-6, 10-11, 13-19) 40 旭岡 三島</p>
<p>cブロック 南部体育館 ABコート</p>	<p>101 (43-2, 24-5, 15-8, 19-16) 31 刈谷田 78 (24-4, 25-6, 12-14, 17-13) 37 大島 B1 関原 B3 23 (2-29, 4-18, 10-3, 7-9) 59 西 B4 北辰 B5 29 (6-18, 4-13, 9-16, 10-14) 61 ⑫ B2 ⑬ ⑭ 55 (7-7, 17-8, 15-8, 16-4) 27 北辰 cブロック1位 64 (16-13, 10-9, 20-4, 18-4) 30 刈谷田 西</p>
<p>dブロック 寺泊中学校 CDコート</p>	<p>46 (13-1, 4-12, 17-2, 12-8) 23 堤岡 東 81 (15-6, 18-8, 25-6, 23-4) 24 寺泊 C2 越路 D2 52 (7-8, 23-2, 8-18, 14-6) 34 ⑮ C4 ⑯ D4 ⑰ ⑱ 28 (5-7, 6-11, 6-21, 11-14) 53 越路 dブロック1位 74 (20-7, 14-11, 18-13, 22-12) 43 堤岡 越路</p>

予選リーグ・決勝トーナメントの競技時間は7分-2分-7分-(10分)-7分-2分-7分とする。

平成27年度長岡市三島郡中学校新人バスケットボール大会記録

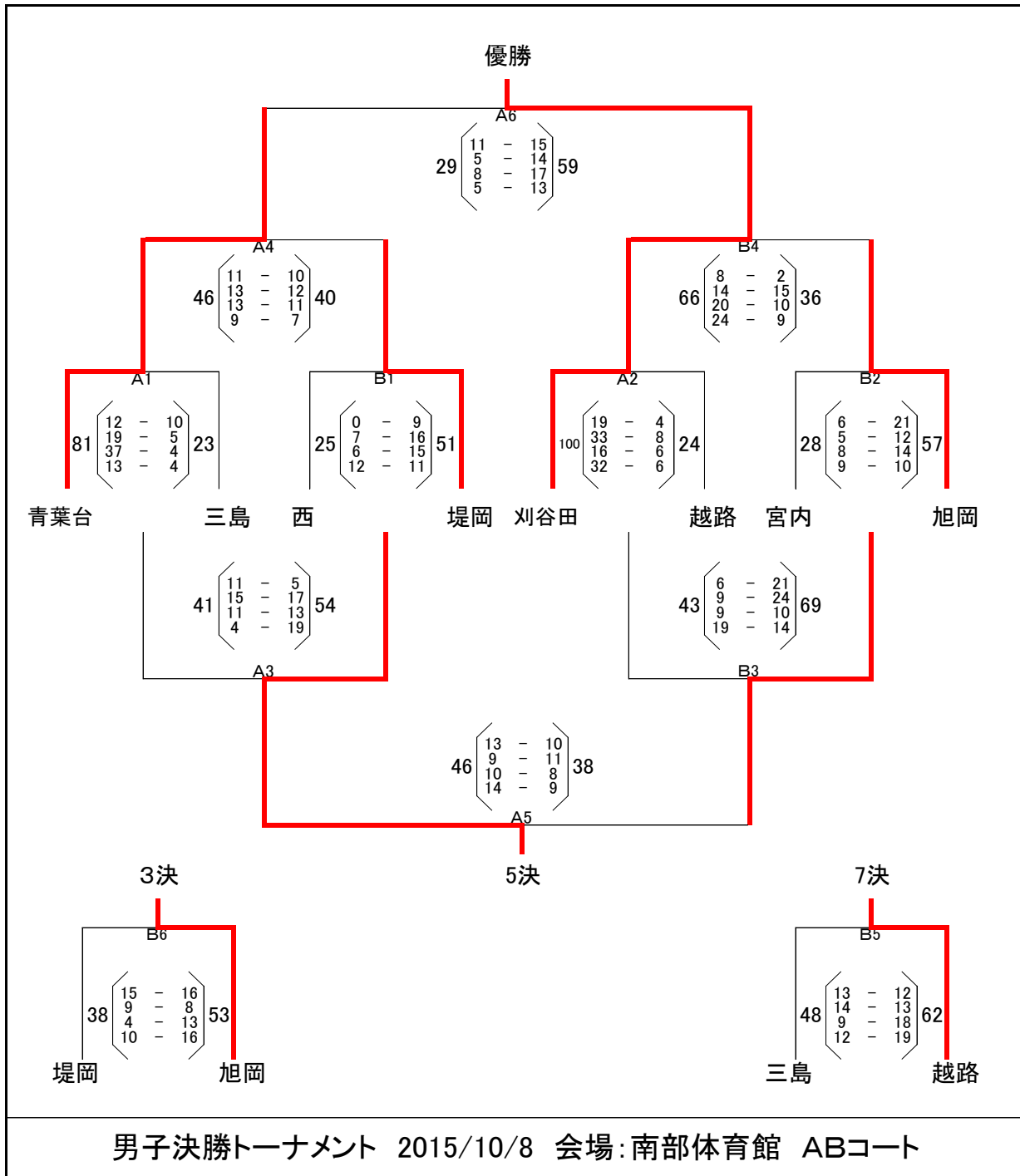

成績	1位	2位	3位	4位	5位	6位	7位	8位
	刈谷田	青葉台	旭岡	堤岡	西	宮内	越路	三島

◆予選リーグ戦の順位決定方法◆

- ①勝率
 - ②2チームの勝率が同じ場合は、当該チーム同士の対戦を優先する。
 - ③3チーム以上のチームが同率の場合や、対戦していない2チームが同率の場合
得失点率(全試合) = 総得点 / 総失点
 - ④得失点率も同じ場合は、総得点の多いチーム
- ※各チームが2試合を行った時点で暫定の1位と2位を決定し、その2チームで試合を行い順位を決定する。ただし、リーグ戦ですでに試合を行っている2チームが該当する場合には、順位決定戦を行わずリーグ戦の結果で順位を決定する。

試合時間

- 1 09:00
- 2 10:20
- 3 11:40
- 4 13:00
- 5 14:20
- 6 15:40

女子予選リーグ 2015/10/7

※スコア-は若い番号が左側

<p>aブロック</p> <p>中之島 体育館</p> <p>EFコート</p>	
<p>bブロック</p> <p>中之島 中学校</p> <p>GHコート</p>	
<p>cブロック</p> <p>中之島 中学校</p> <p>GHコート</p>	
<p>dブロック</p> <p>中之島 体育館</p> <p>EFコート</p>	

予選リーグ・決勝トーナメントの競技時間は7分-2分-7分-(10分)-7分-2分-7分とする。

平成27年度長岡市三島郡中学校新人バスケットボール大会記録

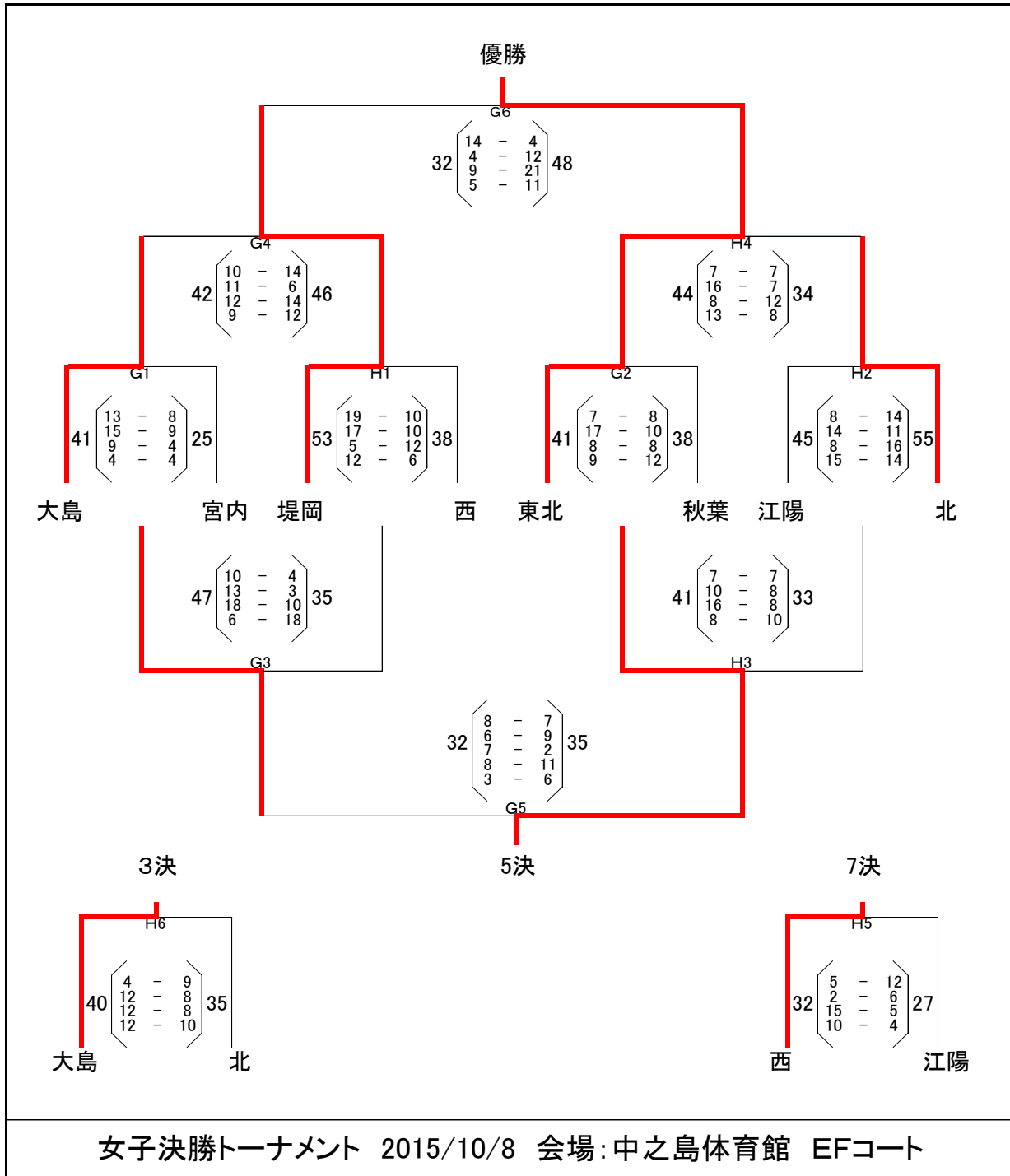

成績	1位 東北	2位 堤岡	3位 大島	4位 北	5位 秋葉	6位 宮内	7位 西	8位 江陽
----	----------	----------	----------	---------	----------	----------	---------	----------

◆予選リーグ戦の順位決定方法◆

- ①勝率
- ②2チームの勝率が同じ場合は、当該チーム同士の対戦を優先する。
- ③3チーム以上のチームが同率の場合や、対戦していない2チームが同率の場合
得失点率(全試合) = 総得点 / 総失点
- ④得失点率も同じ場合は、総得点の多いチーム
※各チームが2試合を行った時点で暫定の1位と2位を決定し、その2チームで試合を行い順位を決定する。ただし、リーグ戦ですでに試合を行っている2チームが該当する場合には、順位決定戦を行わずリーグ戦の結果で順位を決定する。

試合時間

- 1 09:00
- 2 10:20
- 3 11:40
- 4 13:00
- 5 14:20
- 6 15:40